

# **OPEL INSIGNIA MY 2012 A**

## Tekniske spesifikasjoner

## Insignia tekniske spesifikasjoner

Dimensjoner i mm	4-dørs Sedan	5-dørs Kombikupe	SportsTourer
Lengde	4830	4830	4908
Bredde med utfelte/innfelte sidespeil	2084/1856	2084/1856	2084/1856
Høyde, kjøreklar stand	1498	1498	1520
Akselavstand	2737	2737	2737
Sporvidde, foran	1585	1585	1585
Sporvidde, bak	1587	1587	1587
Svingradius i meter	4-dørs Sedan	5-dørs Kombikupe	SportsTourer
Vegg til vegg	11,4	11,4	11,4
Fortauskant till fortauskant	10,9	10,9	10,9
Bagasjeromsdimensjoner i mm	4-dørs Sedan	5-dørs Kombikupe	SportsTourer
Gulvlengde til bakseterygg	1003	1003	1086
Gulvlengde med nedfelt bakseterygg	1895	1895	1908
Bredde mellom hjulkasser	1017	1017	1030
Innlastingshøyde	500	530	540
Åpningshøyde	1027	1027	1064
Bagasjeromsvolum i liter ihht, ECIE målemetode	4-dørs Sedan	5-dørs Kombikupe	SportsTourer
Under hattehylle	500	530	540
Med nedfelt bakseterygg til øverste kant på forseterygger			
Med bakseteryggene felt fremover til innunder taket	-	1465	1530

## Insignia tekniske spesifikasjoner

### 4-dørs/5-dørs

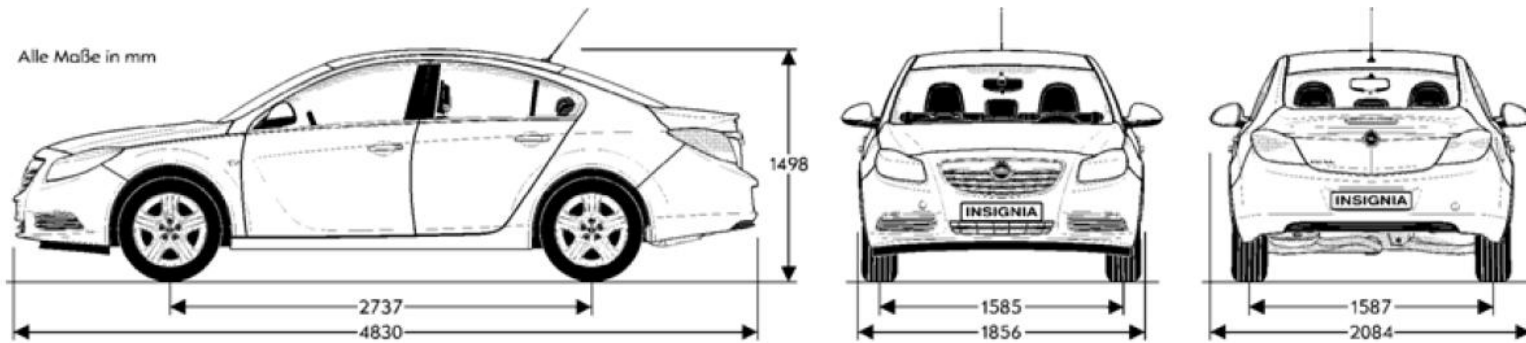

### SportsTourer

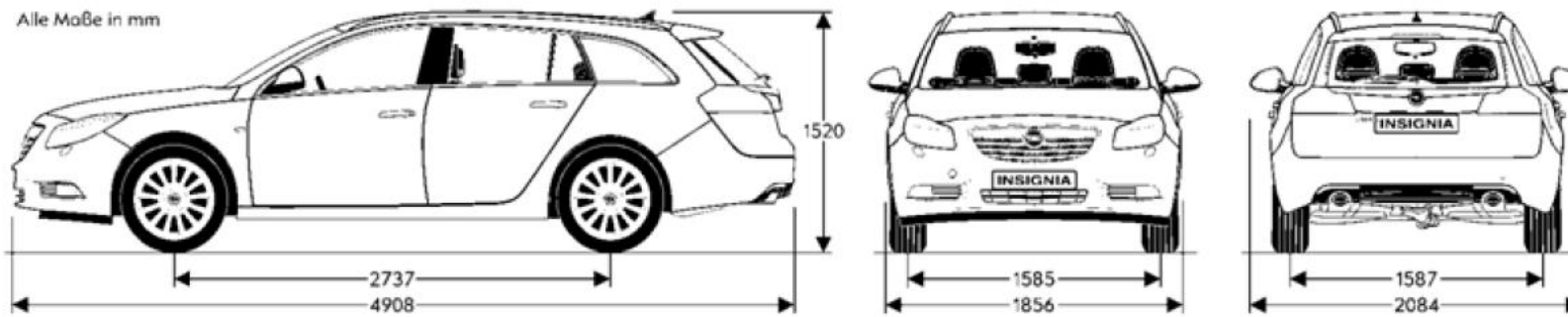

## Insignia tekniske spesifikasjoner

Vekt i kg	Motor	4-dørs Sedan	5-dørs Kombikupe	SportsTourer
<b>Egenvekt uten fører (70/156/ECC)</b>	1,4 Turbo 140 hk Stopp/Start	1428	1428	1538
	1,6 Turbo 180 hk Man	1475	1496	1538
	2,8 325hk 4x4 OPC	1735	1750	1865
	2,0 CDTi 110hk Stopp/Start ecoFlex	1538	1538	1626
	2,0 CDTi 130hk Stopp/Start ecoFlex	1538	1538	1658
	2,0 CDTi 130hk AT6	1538	1538	1658
	2,0 CDTi 160 hk 4x4 Stopp/Start	1658	1713	1768
	2,0 CDTi 160 hk 4x4 AT6	1713	1713	1768
	2,0 CDTi 195 hk 4x4 Start/Stopp	1658	1713	1768
	<b>Tillatt totalvekt</b>	1,4 Turbo 140 hk Stopp/Start	2060	2065
1,6 Turbo 180 hk Man		2075	2090	2205
2,8 325hk 4x4 OPC		2315	2330	2475
2,0 CDTi 110hk Stopp/Start ecoFlex		2140	2165	2290
2,0 CDTi 130hk Stopp/Start ecoFlex		2140	2155	2300
2,0 CDTi 130hk AT6		2155	2170	2300
2,0 CDTi 160 hk 4x4 Stopp/Start		2300	2310	2415
2,0 CDTi 160 hk 4x4 AT6		2305	2315	2440
2,0 CDTi 195 hk 4x4 Start/Stopp		2300	2325	2425
<b>Tillatt nyttelast</b>		1,4 Turbo 140 hk Stopp/Start	557	562
	1,6 Turbo 180 hk Man	525	519	592
	2,8 325hk 4x4 OPC	505	505	535
	2,0 CDTi 110hk Stopp/Start ecoFlex	527	552	589
	2,0 CDTi 130hk Stopp/Start ecoFlex	527	542	567
	2,0 CDTi 130hk AT6	542	557	567
	2,0 CDTi 160 hk 4x4 Stopp/Start	567	522	572
	2,0 CDTi 160 hk 4x4 AT6	517	527	597
	2,0 CDTi 195 hk 4x4 Start/Stopp	567	537	582

## Ytelse og drivstofforbruk liter (1999/100/EG) 4-dørs/5-dørs/SportsTourer

6-trinns manuell	Toppfart i km/t	Akselerasjon 0-100 km/t i sekunder	Bykjøring	Landevei	Kombinert	CO2-utslipp i g/km
1,4 140 hk Stopp/Start	205/205/202	10,9/10,9/12,2	7,5/7,5/7,8	4,7/4,7/4,9	5,7/5,7/5,9	134/134/139
1,6 Turbo 180 hk Man	225/225/220	8,9/8,9/9,2	9,7/9,7/9,8	5,4/5,4/5,7	7,0/7,0/7,2	164/164/169
2,8 325hk 4x4 MT6 OPC	270/270/265	6,0/6,0/6,3	15,8/15,8/16,0	7,6/7,6/7,9	10,6/10,6/10,9	249/249/255
2,0 CDTi 110hk MT6 Stopp/Start ecoFlex	190/190/185	12,1/12,1/12,6	5,3/5,3/5,3	3,9/3,9/4,0	4,4/4,4/4,5	116/116/119
2,0 CDTi 130hk MT6 Stopp/Start ecoFlex	205/205/200	11,1/11,1/11,6	5,3/5,3/5,3	3,9/3,9/4,0	4,4/4,4/4,5	116/116/119
2,0 CDTi 160 hk 4x4 MT6 Stopp/Start	215/215/210	10,2/10,2/10,6	7,0/7,0/6,9	4,7/4,8/4,9	5,6/5,6/5,6	147/149/149
2,0 CDTi 195 hk 4x4 Start/Stop	228/228/223	N/A	6,6/6,7/6,9	4,8/4,8/4,9	5,4/5,5/5,6	144/146/149
6-trinns automat						
2,0 CDTi 130hk AT6	204/204/198	11,2/11,2/11,7	7,5/7,5/7,5	4,5/4,5/4,7	5,6/5,6/5,7	147/147/151
2,0 CDTi 160 hk 4x4 AT6	213/213/208	10,5/10,5/10,8	8,7/8,7/8,8	5,0/5,0/5,3	6,4/6,4/6,6	169/169/175

<b>4-dørs/5-dørs / SportsTourer</b>	<b>1,4 140hk</b>	<b>1,6 Turbo 180 hk Man</b>	<b>2,8 325hk MT6 OPC</b>	<b>2,0 CDTi 110hk ecoFlex</b>	<b>2,0 CDTi 130hk MT6 ecoFlex / 130 hk Aut</b>	<b>2,0 160hk 4 X 4 MT6</b>	<b>2,0 160hk 4 X 4 Aut</b>	<b>2,0 CDTi 195 hk 4x4 Start/Stopp</b>
<b>Tekniske spesifikasjoner</b>								
<b>Utslippsklasse</b>	EURO 5	EURO 5	EURO 5	EURO 5	EURO 5	EURO 5	EURO 5	EURO 5
<b>Anbefalt drivstoff</b>	Blyfri 95	Blyfri 95	Blyfri 95	Diesel	Diesel	Diesel	Diesel	Diesel
<b>Antall sylindere</b>	4	4	6	4	4	4	4	4
<b>Boring i mm</b>	72,5	79,0	89,0	83,0	83,0	83,0	83,0	83,0
<b>Slaglengde i mm</b>	82,5	81,5	74,8	90,4	90,4	90,4	90,4	90,4
<b>Slagvolum i cm<sup>3</sup></b>	1364	1598	2792	1956	1956	1956	1956	1956
<b>Maks. effekt i kW</b>	103	132	239	81	96	118	118	143
<b>Maks. effekt i hk</b>	140	180	325	110	130	160	160	195
<b>Maks. effekt o/min</b>	4900-6000	5500	5250	4000	4000	4000	4000	4000
<b>Maks. dreiemoment i Nm</b>	200	230	435	260	300	350	350	400
<b>Maks. dreiemoment o/min</b>	1850-4900	2050	5250	1750-2500	1750-3000	1750-2500	1750-2500	1750-2500
<b>Kompresjonsforhold</b>	9,5:1	8,8:1	9,5:1	16,5:1	16,5:1	16,5:1	16,5:1	16,5:1
<b>Tillatt tilhengervekt, kg 4-dørs/5-dørs/SportsTourer</b>	<b>1,4 140hk</b>	<b>1,6 Turbo 180 hk Man</b>	<b>2,8 325hk MT6 OPC</b>	<b>2,0 CDTi 110hk ecoFlex</b>	<b>2,0 CDTi 130hk MT6 ecoFlex / 130 hk Aut</b>	<b>2,0 160hk 4 X 4 MT6</b>	<b>2,0 160hk 4 X 4 Aut</b>	<b>2,0 CDTi 195 hk 4x4 Start/Stopp</b>
<b>Uten brems</b>	730/730/750	750/750/750	750	750	750	750	750	750/750/750
<b>Bremset i 12% stigning</b>	1250/1250/1200	1700/1700/1700	2000/2000/2000 man.brekk 1800/1800/1700 el.brekk	1600/1600/1600	1600/1600/1600	2000/2000/2000 man.brekk 1800/1800/1800 el.brekk	1900/1900/1800 man.brekk 1800/1800/1700 el.brekk	2000/2000/2000 man.brekk 1800/1800/1700 el.brekk

Alle tallverdier refererer seg til grunnmodeller av bilene slik de selges i EU-området med standardutstyr. Beregningen av drivstofforbruk etter EU-normen 1999/100/EU tar utgangspunkt i bilens vekt som kjøreklar. Ekstraustyr og utslipp av CO2 enn angitt. Utstyr vil også øke bilens kjøreklare vekt og i noen tilfeller tillatt totalvekt og aksellast, eventuelt også ha betydning