

NYE OPEL Astra GTC MY 2012

Tekniske spesifikasjoner

Astra GTC tekniske spesifikasjoner

Dimensjoner i mm	3-dører		
Lengde	4466		
Bredde med utfelte/innfelte sidespeil	1840/2020		
Høyde, kjørekklar stand	1482		
Akselavstand	2695		
Sporvidde, foran	1584		
Sporvidde, bak	1588		
Svingradius i meter	3-dører		
Vegg til vegg	11,4		
Fortauskant till fortauskant	10,9		
Bagasjeromsdimensjoner i mm	3-dører		
Gulvlengde til bakseterygg	855		
Gulvlengde med nedfelt bakseterygg	1617		
Bredde mellom hjulkasser	980		
Innlastingshøyde	512		
Åpningshøyde	793		
Bagasjeromsvolum i liter ihht, ECIE målemetode	3-dører		
Under hattehylle	365		
Med nedfelt bakseterygg til øverste kant på forseterygger	765		
Med bakseteryggene felt fremover til innunder taket	1165		

Astra GTC tekniske spesifikasjoner 3-dører

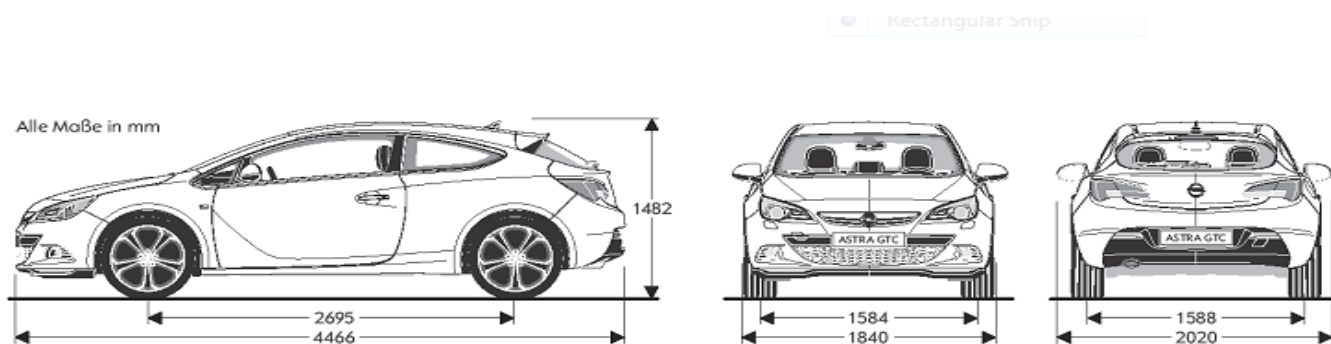

Ytelse og drivstofforbruk liter (1999/100/EG) 3-dører

6-trinns manuell	Toppfart i km/t	Akselerasjon 0-100 km/t i sekunder	Bykjøring Dekk opp til 235 / 245	Landevei Dekk opp til 235 / 245	Kombinert Dekk opp til 235 / 245	CO ₂ -utslipp i g/km
1.4T bensin ecoFLEX 120HK Stop/Start - MT6	192	10,9	7,6 / 7,8	4,9 / 5,0	5,9 / 6,1	139 / 142
1.4T bensin ecoFLEX 140HK Stop/Start - MT6	201	9,9	7,6 / 7,8	4,9 / 5,0	5,9 / 6,1	139 / 142
1.6T bensin 180HK Euro 5 - MT6	220	8,3	9,3 / 9,3	5,9 / 6,0	7,2 / 7,2	168 / 169

Alle tallverdier refererer seg til grunnmodeller av bilene slik de selges i EU-området med standardutstyr. Beregningen av drivstofforbruk etter EU-normen 1999/100/EU og tar utgangspunkt i bilens vekt som kjøreklar. Ekstrautstyr kan føre til høyere drivstofforbruk og utslipp av CO₂ enn angitt.

Astra GTC vektor 3-dører

Vekt i kg	Motor	3 Dører
Egenvekt uten fører (70/156/ECC)	1.4T bensin ecoFLEX 120HK Stop/Start - MT6	1362
	1.4T bensin ecoFLEX 140HK Stop/Start - MT6	1362
	1.6T bensin 180HK Euro 5 - MT6	1396
Tillatt totalvekt	1.4T bensin ecoFLEX 120HK Stop/Start - MT6	1950
	1.4T bensin ecoFLEX 140HK Stop/Start - MT6	1950
	1.6T bensin 180HK Euro 5 - MT6	1970
Tillatt nyttelast	1.4T bensin ecoFLEX 120HK Stop/Start - MT6	513
	1.4T bensin ecoFLEX 140HK Stop/Start - MT6	513
	1.6T bensin 180HK Euro 5 - MT6	499

Tillatt tilhengervekt, kg 3 dørs	1.4T bensin ecoFLEX 120HK Stop/Start - MT6	1.4T bensin ecoFLEX 140HK Stop/Start - MT6	1.6T bensin 180HK Euro 5 - MT6
Uten brems	700	700	730
Bremset i 12% stigning	1350	1350	1450

In case of trailer operation the technically permissible maximum laden mass may be exceeded by

and the corresponding weight on the rear axle is:

In case of factory installed trailer hitch the technical permissible laden mass on the rear axle increases to: 940 kg.

In this case the weight of the front axle decreases by: 20 kg.

In case of rear end carrier the technical permissible laden mass on the rear axle increases to: 960 kg.

In this case the weight of the front axle decreases by: 40 kg.

No trailer operation for rear end carrier variants.

Astra GTC motordata 3-dører

3-dører	1,4 Turbo 120 hk MT6	1,4 Turbo 140 hk MT6	1,6 Turbo 180 hk MT6
Tekniske spesifikasjoner			
Utslippsklasse	EURO 5	EURO 5	EURO 5
Anbefalt drivstoff	Blyfri 95	Blyfri 95	Blyfri 95
Antall sylindere	4	4	4
Boring i mm	72,5	72,5	79
Slaglengde i mm	82,6	82,6	81,5
Slagvolum i cm ³	1364	1364	1598
Maks. effekt i kW	88	103	132
Maks. effekt i hk	120	140	180
Maks. effekt o/min	4200-6000	4900-6000	5500
Maks. dreiemoment i Nm	200	200	230
Maks. dreiemoment o/min	1850-4200	1850-4900	2200
Kompresjonsforhold	9,5:1	9,5:1	8,8:1