

OPEL Astra MY 2012
Tekniske spesifikasjoner

Astra tekniske spesifikasjoner

Astra tekniske spesifikasjoner			
Dimensjoner i mm		5-dører	SportsTourer
Lengde		4419	4698
Bredde med utfelte/innfelte sidespeil		2013/1814	2013/1814
Høyde, kjøreklar stand		1510	1535
Akselavstand		2685	2685
Sporvidde, foran		1544	1544
Sporvidde, bak		1558	1558
Svingradius i meter		5-dører	SportsTourer
Vegg til vegg		11,4	11,4
Fortauskant till fortauskant		10,9	10,9
Bagasjeromsdimensjoner i mm		5-dører	SportsTourer
Gulvlengde til bakseterygg		836	1069
Gulvlengde med nedfelt bakseterygg		1549	1835
Bredde mellom hjulkasser		1027	1027
Innlastingshøyde		530	640
Åpningshøyde		806	721
Bagasjeromsvolum i liter ihht, ECIE målemetode		5-dører	SportsTourer
Under hattehylle		370	500
Med nedfelt bakseterygg til øverste kant på forseterygger		795	1000
Med bakseteryggene felt fremover til innunder taket		1295	1550

Astra tekniske spesifikasjoner

Astra 5-dører

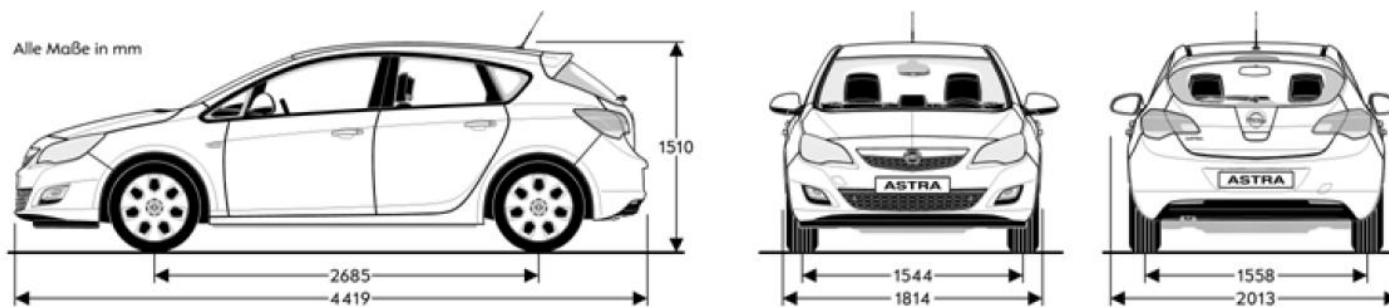

Astra SportsTourer

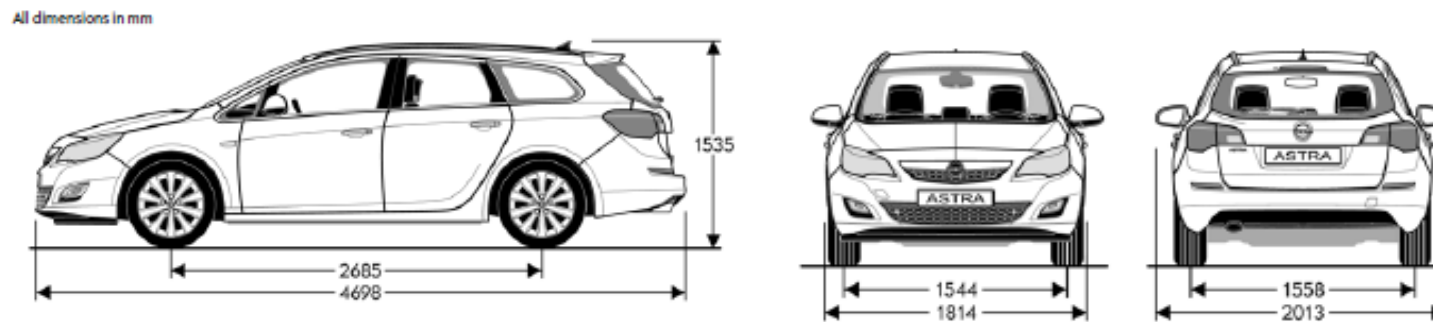

Astra tekniske spesifikasjoner

Vekt i kg	Motor		5-dører	SportsTourer	
Egenvekt uten fører (70/156/ECC)	1,4 100 hk Stopp/Start		1298	1318	
	1,4 Turbo 120 hk MT6 Stopp/Start		1318	1362	
	1,4 Turbo 140 hk Stopp/Start		1318	1396	
	1,4 Turbo 140 hk AT6		1378	1428	
	1,3 CDTI 95 hk ecoFlex Stopp/Start		1318	1396	
	1,6 Turbo 180 hk MT6		1415	1428	
	1,6 Turbo 180 hk AT6		1428	1475	
	1,7 CDTI 110 hk (Kun Sports Tourer)			1428	
	1,7 CDTI 110 hk ecoflex Stopp/Start (Kun 5 Dørs)		1428		
	1,7 CDTI 130 hk Stopp/Start MT6 (Kun Sports Tourer)			1475	
	1,7 CDTI 130 hk ecoFlex Stopp/Start (Kun 5 Dørs)		1428		
	Tillatt totalvekt	1,4 100 hk Stopp/Start		1895	1985
		1,4 Turbo 120 hk MT6		1935	2030
1,4 Turbo 140 hk Stopp/Start			1945	2040	
1,4 Turbo 140 hk AT6			1955	2045	
1,3 CDTI 95hk ecoFlex Stopp/Start			1960	2000	
1,6 Turbo 180 hk MT6			1965	2055	
1,6 Turbo 180 hk AT6			1995	2085	
1,7 CDTI 110hk (Kun Sports Tourer)				2105	
1,7 CDTI 110hk ecoFlex Stopp/Start (kun 5 Dørs)			2030		
1,7 CDTI 130 hk Stopp/Start MT6 (Kun Sports Tourer)				2120	
1,7 CDTI 130hk ecoFlex Stopp/Start (kun 5 Dørs)			2030		
Tillatt nyttelast		1,4 100 hk Stopp/Start		522	592
		1,4 Turbo 120 hk MT6		542	593
	1,4 Turbo 140 hk Stopp/Start		552	569	
	1,4 Turbo 140 hk AT6		502	542	
	1,3 95hk ecoFlex Stopp/Start		567	529	
	1,6 Turbo 180 hk MT6		475	552	
	1,6 Turbo 180 hk AT6		492	535	
	1,7 CDTI 110hk (Kun Sports Tourer)			602	
	1,7 CDTI 110hk ecoflex Stopp/Start (Kun 5 Dørs)		527		
	1,7 CDTI 130 hk Stopp/Start MT6 (Kun Sports Tourer)			570	
	1,7 CDTI 130hk ecoFlex Stopp/Start (Kun 5 Dørs)		527		

Ytelse og drivstofforbruk liter (1999/100/EG) 5-dører/SportsTourer

5-trinns manuell	Toppfart i km/t	Akselerasjon 0-100 km/t i sekunder	Bykjøring	Landevei	Kombinert	CO2-utslipp i g/km
1,4 100 hk Stopp/Start	N/A/175	N/A/14,5	6,7/7,1	4,5/4,9	5,3/5,7	124/134
1,3 CDTI 95hk ecoFlex Stopp/Start	175/174	14,5/14,6	4,7/4,9	3,5/3,7	3,9/4,1	109/109
6-trinns manuell						
1,4 Turbo 120 hk	192/190	11,0/11,2	7,9/8,4/	4,7/4,9	5,9/6,1	138/144
1,4 Turbo 140 hk Stopp/Start	202/200	9,9/10,5	7,1/7,5	4,6/4,8	5,5/5,8	129/136
1,6 Turbo 180 hk	221/220	8,5/8,8	8,8/9,0	5,6/5,5	6,8/6,8	159/159
1,7 CDTI 110hk (Kun Sports tourer)	180	13,0	5,5	3,9	4,5	119
1,7 CDTI 110hk ecoFlex Stopp/Start (Kun 5 Dørs)	188	12,5	4,3	3,4	3,7	99
1,7 CDTI 130 hk Stopp/Start MT6 (Kun Sports Tourer)	N/A	N/A	5,2	4,0	4,4	117
1,7 CDTI 130hk ecoFlex Stopp/Start (Kun 5 Dørs)	201	11,2	4,3	3,4	3,7	99
6-trinns automat						
1,4 Turbo 140 hk AT6	200/198	10,2/10,8	9,0/9,1	5,3/5,4	6,7/6,8	157/159
1,6 Turbo 180 hk AT6	211/210	9,0/9,5	9,9/10,1	5,6/5,8	7,2/7,4	169/174

Det tilkommer ekstraavgift ved å oppgradere fra bilens standardhjul da CO2-utslippet vil øke som følge av økt dimensjon. Kontakt forhandler.

5-dører/SportsTourer	1,4 100 hk MT5 Stopp/Start	1,4 Turbo 120 hk MT6	1,6 Turbo 180 hk MT6 / AT6	1,4 Turbo 140 hk MT6 / AT6	1,3 CDTI 95hk ecoFlex MT5	1,7 CDTI 130 hk MT6 (Sports Tourer)	1,7 CDTI 110hk MT6 (Sports tourer)	1,7 CDTI 110 hk ecoFlex MT6(5 Dørs)	1,7 CDTI 130 hk ecoFlex MT6(5 Dørs)
Tekniske spesifikasjoner									
Utslippsklasse	EURO 5	EURO 5	EURO 5	EURO 5	EURO 5	EURO 5	EURO 5	EURO 5	EURO 5
Anbefalt drivstoff	Blyfri 95	Blyfri 95	Blyfri 95	Blyfri 95	Diesel	Diesel	Diesel	Diesel	Diesel
Antall sylindere	4	4	4	4	4	4	4	4	4
Boring i mm	73,4	72,5	79	72,5	69,6	79,0	79,0	79,0	79,0
Slaglengde i mm	82,6	82,6	81,5	82,6	82,0	86,0	86,0	86,0	86,0
Slagvolum i cm3	1398	1364	1598	1364	1248	1686	1686	1686	1686
Maks. effekt i kW	74	88	132	103	70	96	81	81	96
Maks. effekt i hk	100	120	180	140	95	130	110	110	130
Maks. effekt o/min	6000	4200-6000	5500	4900-6000	4000	4000	3800	4000	4000
Maks. dreiemoment i Nm	130	200	230	200	190	300	260	280	300
Maks. dreiemoment o/min	4000	1850-4200	2200	1850-4900	1750-3250	2000-2500	1700-2500	1750-2500	2000-2500
Kompresjonsforhold	10,5:1	9,5:1	8,8:1	9,5:1	16,8:1	16,5:1	18,0:1	16,5:1	16,5:1
Tillatt tilhengervekt, kg 5 dørs									
Uten brems	670	680	730	680	680			730	730
Bremset i 12% stigning	850	1300	1500	1400	1000			1200	1300
Tillatt tilhengervekt, kg SportsTourer									
Uten brems	680	710	730	710	730	750	730		
Bremset i 12% stigning	750	1200	1400	1300	950	1300	1200		

Alle tallverdier refererer seg til grunnmodeller av bilene slik de selges i EU-området med standardutstyr. Beregningen av drivstofforbruk etter EU-normen 1999/100/EU og tar utgangpunkt i bilens vekt som kjøreklar. Ekstrautstyr kan føre til høyere drivstofforbruk og utslipp av CO₂ enn angitt.